



### Biegacz - piechur (po lewej)

Strefa bezpieczeństwa

Max. waga ćwiczącego: 120kg

Wymiary: 2799 x 894 x 2020 mm

Strefa bezpieczeństwa: 6000 x 4000 mm

Funkcje:

Wzmacnia mięśnie nóg i pasa biodrowego. Uelastycznia i rozciąga ścięgna kończyn dolnych. Zwiększa ruchomość stawów kolanowych i biodrowych. Korzystnie wpływa na układ krążenia, serce i płuca.

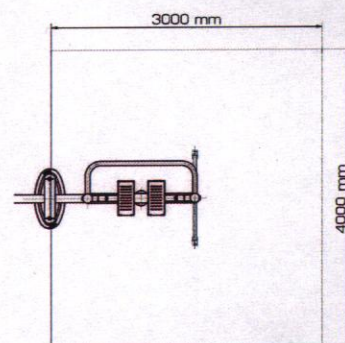

### Rower treningowy (po prawej)

Strefa bezpieczeństwa

Max. waga ćwiczącego: 120kg

Wymiary: 2360 x 560 x 2020 mm

Strefa bezpieczeństwa: 6000 x 3500 mm

Funkcje: poprawa ruchomości stawów kończyn dolnych, wzmocnienie mięśni nóg. Ogólna poprawa kondycji fizycznej, utrata wagi i zwiększenie wydolności organizmu. Szczególnie wskazane dla osób starszych, które nie mogą czynnie uprawiać jazdy na rowerze.

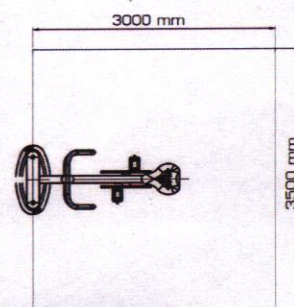



### Trenażer eliptyczny (po lewej)

Model: THJ-D11

Max. waga ćwiczącego: 120kg

Wymiary: 2950 x 528 x 2020 mm

Strefa bezpieczeństwa: 6000 x 4000 mm

Funkcje:

Poprawa muskulatury nóg i rąk, ogólna poprawa kondycji fizycznej i wydolności organizmu. Korzystnie wpływa na układ krążenia i układ oddechowy. Redukuje tkankę tłuszczową.

Strefa bezpieczeństwa

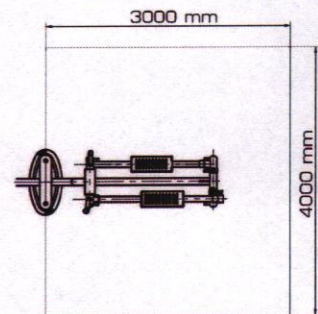

### Wyciskanie (po prawej)

Max. waga ćwiczącego: 120kg

Wymiary: 2695 x 652 x 2020 mm

Strefa bezpieczeństwa: 6000 x 4000 mm

Funkcje:

Wzmocnienie mięśni obręczy barkowej, mięśni rąk, klatki piersiowej oraz grzbietu. Poprawienie kondycji całego ciała.

Strefa bezpieczeństwa

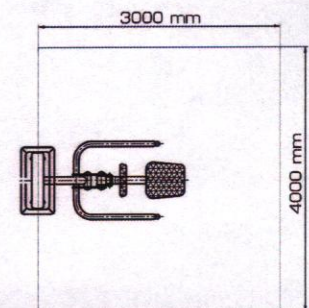

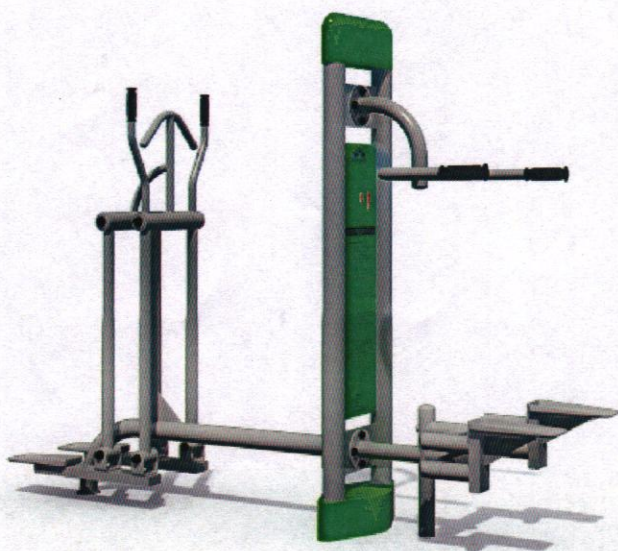

### Narty biegówki (po lewej)

Max. waga ćwiczącego: 120kg

Wymiary: 3000 x 566 x 2020 mm

Strefa bezpieczeństwa: 5000 x 3600 mm

Funkcje:

Poprawa muskulatury nóg i rąk, uelastycznienie i rozciągnięcie ścięgien nóg. Ogólna poprawa kondycji, utrata tkanki tłuszczowej. Korzystnie wpływa na układ krążenia, układ oddechowy i trawienny. Wzmacnia serce i płuca.

Strefa bezpieczeństwa

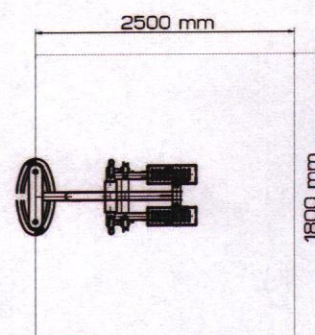

### Stepper (po prawej)

Max. waga ćwiczącego: 120kg

Wymiary: 1717 x 742 x 2020 mm

Strefa bezpieczeństwa: 5000 x 4000 mm

Funkcje:

Zwiększa siłę mięśni nóg, ogólną wydolność organizmu i układu sercowo naczyniowego.

Strefa bezpieczeństwa

