



Trenażer eliptyczny (po lewej)

Strefa bezpieczeństwa

Model: THJ-D11

Max. waga ćwiczącego: 120kg

Wymiary: 2950 x 528 x 2020 mm

Strefa bezpieczeństwa: 6000 x 4000 mm

Funkcje:

Poprawa muskulatury nóg i rąk, ogólna poprawa kondycji fizycznej i wydolności organizmu.

Korzystnie wpływa na układ krążenia i układ oddechowy. Redukuje tkankę tłuszczową.

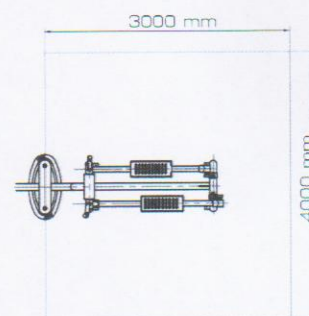

Wioślarz (po prawej)

Strefa bezpieczeństwa

Max. waga ćwiczącego: 120kg

Wymiary: 2323 x 1555 x 2020 mm

Strefa bezpieczeństwa: 5000 x 4600 mm

Funkcje: Budowa muskulatury obręczy barkowej, grzbietu, ramion i nóg. Poprawia ogólną kondycję organizmu. Uelastycznia odcinek lędźwiowy kręgosłupa.

